

Monteringsanvisning Plast 75-110 mm

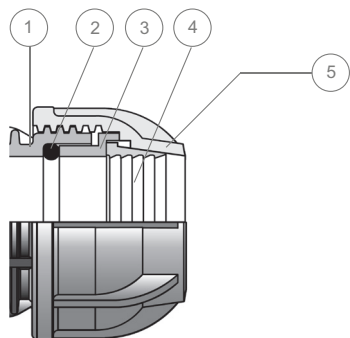

1. Kopplingshus
2. O-ring
3. Tryckring
4. Klämring
5. Mutter

VIKTIGT: Kontrollera alltid att du har rätt storlek och en fullt fungerande koppling innan du påbörjar schaktning och montering. Om du tvekar, ta med en extra enhet för att undvika förseningar i arbetet.

Före montering:

1. Mät rörets diameter. Kontrollera sedan att du använder en koppling av rätt storlek.
2. Rengör röret för att ta bort eventuell smuts från ytan.
3. Se till att det inte sitter något främmande material i kopplingen, och att inget kilas fast mellan kopplingen och röret under monteringen.
4. Håll gängorna rena från smuts för att underlätta åtdragningen.
5. Använd avsedda monteringsnycklar för att underlätta åtdragning.

Montering:

Steg 1

Kapa av röret. Ta bort alla grader, vassa kanter och eventuellt skärspån (fig 1).

Steg 2

Montera stödhylsa av rätt storlek i röret.

Steg 3

Applicera smörjmedel på det rengjorda röret eller på gummitätningen för att underlätta monteringen. **Använd INTE fett!**

Steg 4

Skruva ut muttern tre till fyra varv, men **skruva INTE av den**.

Steg 5

Sträck dig in i kopplingen med handen, dra o-ring och tryckring utåt så att dessa ligger utan kompression (fig 2). Detta för underlätta införseln av röret i kopplingen.

Steg 6

Skjut in röret i kopplingen. Säkerställ att röret sjuts in och förbi o-ringen med god marginal.

Steg 7

Skruva åt muttern för hand, använd därefter monteringsverktyget för att dra åt det sista. (fig 3)

Genomför alltid ett trycktest innan du fyller igen diket. Om det uppstår en läcka, upprepa steg 3 till 7. Upprepa sedan trycktestet igen.

Fig. 1

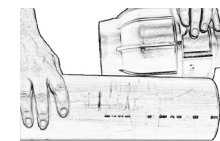

Fig. 2

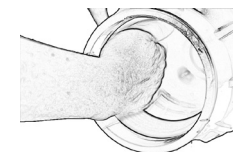

Fig. 3

